

Generalrepræsentant for Danmark:



NORDISK DIESEL A/S

TELEFON HILDA 101 - BORGMESTER CHRISTIANSENS GADE 55 - KØBENHAVN SV

Plymouth

FURY BELVEDERE SAVOY

1960

Autoriseret forhandler:

Den helt ny Plymouth 1960 - smuk, særpræget, anderledes...

Hver detalje er fuldent formgivet — alt er rigtigt proportioneret — og det hele er NYT. Forfra, bagfra og fra siden giver de elegante, dynamiske linier Plymouth 1960 et helt ændret og dristigt særpræg. Det indre svarer hertil — ligeså elegant og særpræget som det ydre. Der er ny linieføring, nye indtræksstoffer, nye enkeltheder, som betyder øget komfort, bedre plads og større muligheder for at få det fulde udbytte af alle Plymouth's fremragende køreegenskaber.

Plymouth linien for 1960 omfatter 3 serier: SAVOY, BELVEDERE og FURY — sidstnævnte er afbildet herunder i sin ny 4-dørs hard-top udgave.

Der findes en komplet linie af smukke karosserityper, som kan leveres enten med den helt ny, epokegørende Plymouth 6 motor, der er topventilet, eller med den velkendte V-8 motor.



FURY 4-dørs hard-top udgave.

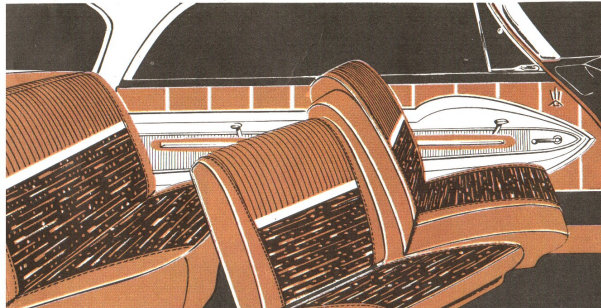

Plymouth Fury's indre er meget eksklusivt. Bl. a. kan som ekstra udstyr leveres det meget omtalte svingbare forsæde, som automatisk svinger udad, når døren åbnes, hvorved ind- og udstigning lettes betydeligt.

Fury serien:

4-dørs sedan — 2 og 4-dørs hard-top — cabriolet — og 4-dørs station car med 2 eller 3 sæder.

Belvedere serien:

2-dørs sedan — 2-dørs hard-top — 4-dørs sedan — og 4-dørs station car med 2 eller 3 sæder.

Savoy serien:

2-dørs sedan — 4-dørs sedan — 2-dørs station car med 2 sæder — 4-dørs station car med 2 sæder — og 4-dørs sedan til hyrevogn.

Flyvende flugt i linieføringen gør Plymouth 1960 toneangivende

Betrager man illustrationen af den smukke Plymouth Belvedere 4-dørs sedan herunder, indser man til fulde, hvorfor dens nye linieføring med flugt og stil er blevet toneangivende. Lange, lave, flyvende linier og perfekt balance og symmetri giver vognen præg af det absolut bedste indenfor biler, af kvalitet, rummelighed og elegance. Dette individuelle særpræg stiller Plymouth 1960 i en klasse helt for sig selv.

Smukt formede døre, elegante ny indtræk og det helt ny førersæde med særlig højt ryglæn, der giver føreren ekstra komfort under kørslen, er blot nogle af enkelthederne i Belvederes smagfulde interior.

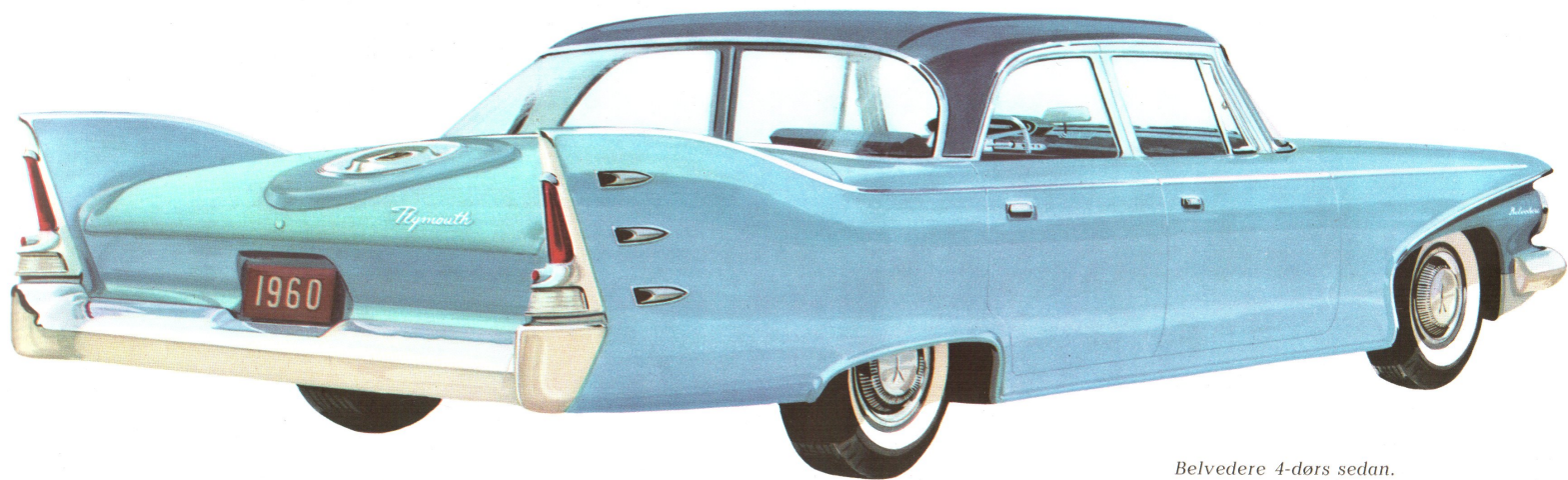
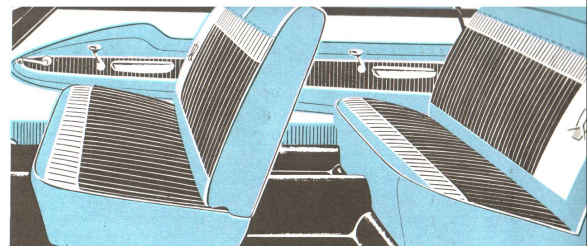

Belvedere 4-dørs sedan.

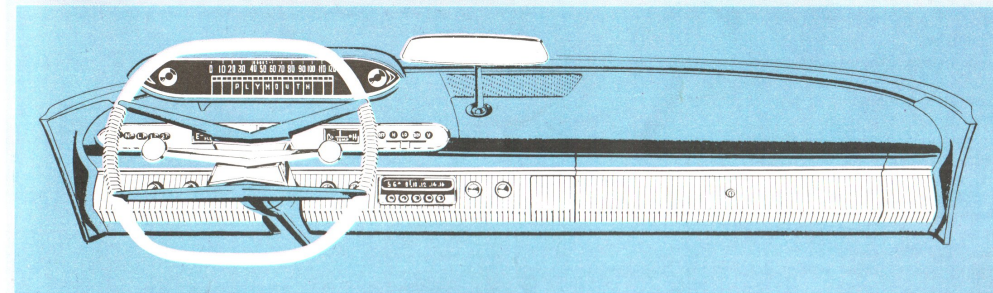

NYE IDEER TIL INSTRUMENTBRÆTTET

Den særprægede ny formgivning af instrumentbrættet er en perfekt kombination af det tiltalende og det praktiske. Alle kontrolinstrumenter er anbragt let overskueligt, alle kontrolknapper er placeret rigtigt.

En helt ny ide er at placere speedometer, olie- og temperaturmålere samt advarselslys og afviserkontrollys i en særlig lysboks ovenover selve instrumentbrættet. Trykknapper til gearskiftning og varme sidder indfældet i hjørnet af instrumentbrættet ovre til venstre, og rattet er helt anderledes end tidligere, idet det nærmest er ovalt, således at førerens udsyn bliver væsentligt forbedret.

Store konstruktionsfremskridt - store præstationer

Plymouth ingeniørerne har overgået sig selv. De har gjort så store konstruktionsfremskridt, at Plymouth 1960 kan præstere mere end nogen Plymouth vogn af tidligere årgang. Plymouth 1960 har hurtig acceleration, blødere gang, mere lydløs motor, og bedre bremses. Den er nemmere at køre, har større vejstabilitet og forbedret økonomi.

Her er nogle af de fremragende enkeltheder i Plymouth vogne: torsionsluft- affjedring, nyt rammeforstærket, selvbærende karosseri, fuldaktiverende bremses, power-steering, trykknapsbetjent automatisk gearskift — og mange andre ting, som tilsammen gør Plymouth til den bedste vogn i sin klasse.

Interiøret i Plymouth Savoy har også sin særpregede formgivning med meget smukke døre og polstrede sæder og ryglæn. Alle passagerer — både foran og bagi — har bedre plads og større komfort.

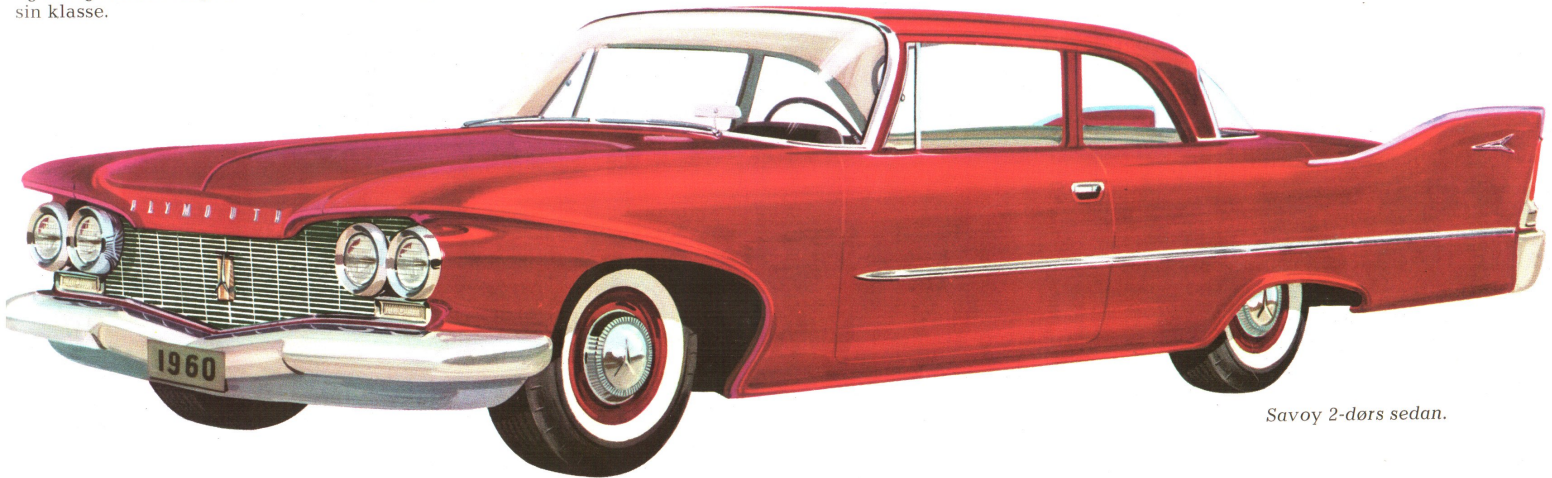
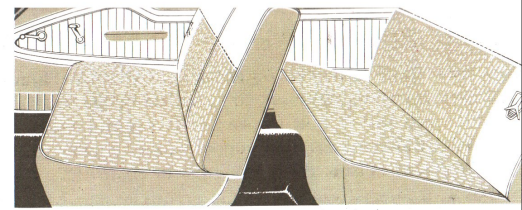

Savoy 2-dørs sedan.

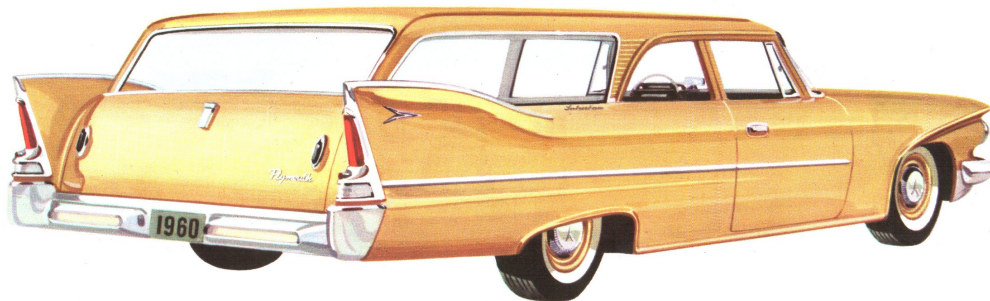

Savoy 2-dørs station car.

Billedet til venstre viser den elegante, ny og meget særpregede Savoy 2-dørs station car med det enorme rudeareal — og på billedet forned ses et udsnit af denne populære vogns smukke interiør.

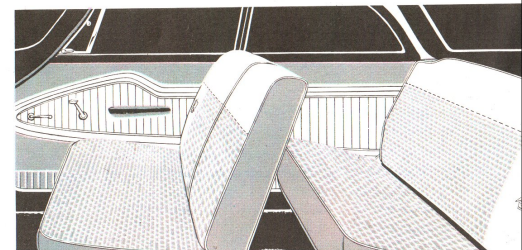

En ny fremragende teknisk frembringelse på Plymouth 1960 – rammeforstærket, selvbærende karrosseri

Den stilsikre fantasi og skønhed, der kendetegner linerne i den ny Plymouth 1960, er i sig selv grund nok til at vælge denne vogn. Men gør man sig samtidig klart, at vognen har et helt nyt rammeforstærket, selvbærende karrosseri — det bedste automobilkarrosseri, der nogensinde er konstrueret — kan der ikke være tvivl om, at Plymouth bliver den vogn, man foretrækker.

Det ny karrosseri overflødiggør sidevanger og giver en langt stærkere, mere vridningsstabil vogn med lydløs gang og en sikrere kørsel. Der er tillige skabt bedre plads for både for- og bagsæde-passagerer.

Talrige forsøg har vist, at vognens modstandsdygtighed overfor vridningspåvirkninger nu er forbedret med 100% og overfor bøjningspåvirkninger med 40%. Den styrke, der her er skabt i karrosseriet, er langt mere holdbar end den tidligere karrosseritype med chassis-ramme konstruktion.

Vognen er utrolig lydløs med næsten total udelukkelse af støj fra vejen, motoren og transmissionen. Den mærkes netop så gennemsolid, at man har fuld tillid til den og føler sig sikker. Dens konstruktion bevirker, at den faktisk helt afpasser sig efter vejbanen, hvorved dens vejstabilitet bliver aldeles uovertruffen. Aldrig har noget kunne sammenlignes med denne vogn, og vi foreslår, at De lader os vise — og demonstrere for Dem — dens mange store fordele.

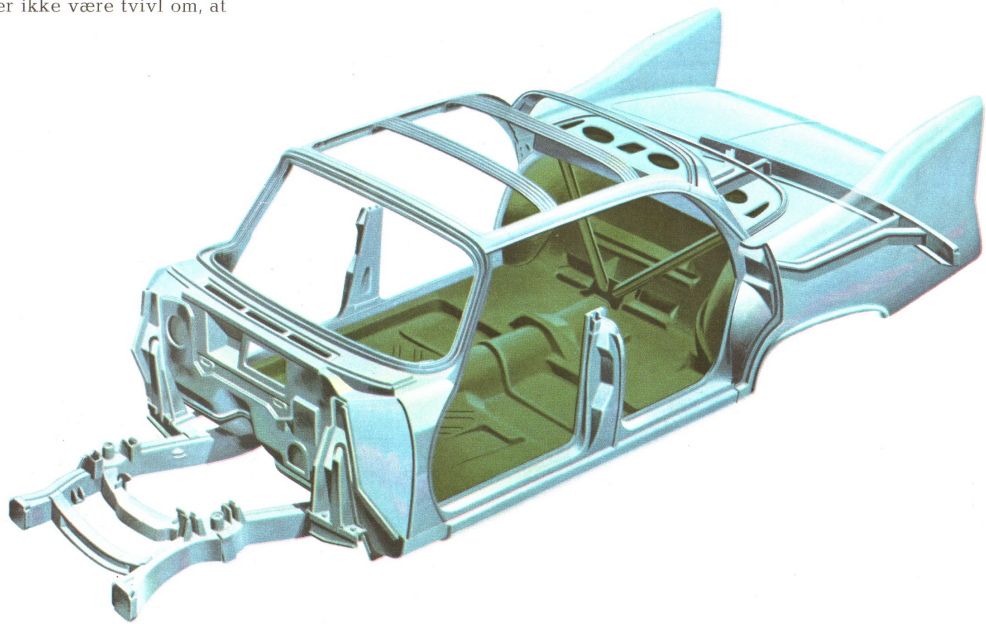

FODBETJENT PARKERINGSBREMSE

Når vognen skal parkeres, kræves blot et let tryk med foden på parkerings-bremsepedalen. Når vognen igen skal køre, slås bremsen fra med et håndtag, der er placeret under instrumentbrættet.

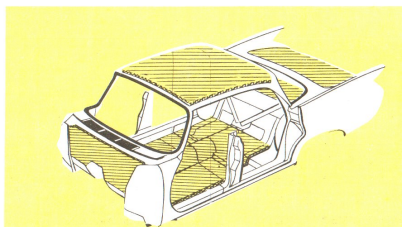

UTROLIG LYDLØSHED

Bedre isoleringsmateriale, anvendt i større mængder i gulvet, bag instrumentbrættet og i taget giver vognen en utrolig lydløshed

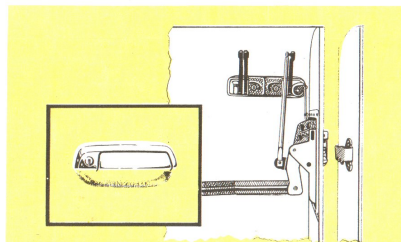

STORE DØRÅBNINGER

Fordørenes sprosser er flyttet fremad, så det er lettere at komme ind og ud af vognen. Dørene har helt nye sikkerhedslåse og moderne strålinjede håndtag

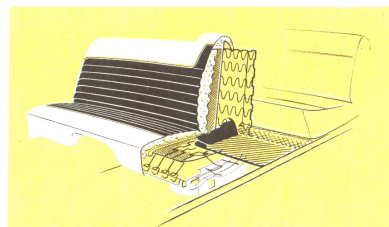

MERE PLADS — STØRRE KOMFORT

Sæderne er hævet lidt, og de har fået mere skumgummi i polstringen. Ryglæne er blevet højere, og der er lavet speciel plads til fødderne — alt sammen giver mere plads, større komfort.

Plymouth er udstyret med den uforglignelige Torsions-luft affjedring — også en enestående frembringelse fra Chrysler Corporations ingeniøraftdeling — og det er endnu en grund til at vælge Plymouth. Vi er ikke i tvivl om, at De, når De lader os demonstrere Plymouth'en for Dem, vil finde, at dens vej- og køreegenskaber er i en klasse helt for sig selv.

SPECIFIKATIONER

MOTORER: „Golden Commando“, V-8 (90°) Topventilet. Boring 105 mm, slaglængde 85,85 mm, slagvolumen 5920 cm³. Kompressionsforhold 10,1:1. Enkel 4-løbs karburator. Speciel knastaksel, der giver lang ventilåbning. „Golden Commando“ V-8 leveres også med resonans-afstemt manifold, dobbelt 4-løbs karburator, dobbelt luftfilter- og udstødning. „FURY V-800“ V-8: Topventilet, boring 99,3 mm, slaglængde 84,07 mm, slagvolumen 5215 cm³, kompressionsforhold: Standard 9,0:1 (kan leveres med 7,5:1). Speciel knastaksel, der giver lang ventilåbning. Justerbare ventilfløttere. Ny vibrationsfri motorophængning. Luftfilter med udskifteligt papirelement. 2-løbs karburator. Fury V-800 med „SUPER-PAK“ — 4-løbs karburator. Dobbelt udstødning. **Plymouth SIX:** En hel ny 30° skråstillet 6-cylindret motor. Topventilet. Boring 86,4 mm, slaglængde 105 mm, slagvolumen 3690 cm³. Kompressionsforhold: Standard 8,5:1 (kan leveres med 7,4:1). Forstærket cylinderblok med forlængede cylinderløb. Afbalance-ret sæksmedet krumtap med vibrationsdæmpere. Justerbare ventilfløttere. Kædetrukken knastaksel. Lang seksgrenet indsugningsmanifold. Enkel faldstrømskarburator med automatisk choker. Mange af komponenterne er af ny letvægts aluminiumskonstruktion. Nyt lydæddende og vibrationsfri motorophæng. Luftfilter med udskifteligt papirelement.

BRÆNDSTOFSYSTEM: Automatisk choker. Benzinfiltter i benzintank. Ekstra effektivt keramisk filter ved karburator på V-8 motorerne.

ELEKTRISK SYSTEM: 12 Volt, dynamo 35 Amperer. Automatisk spændings- og strømregulator. Ledningsnettet beskyttet ved hjælp af maksimalstrømbrydere. Radiodæmpede tændrør. Dobbelt forlygter et standardudstyr. Kombineret start- og tændingskontakt.

KØLSYSTEM: Termostatstyret cirkulations trykkøling. Kølerkapacitet: „V-8“ 18,9 l, „SIX“ 13,2 l, „Golden Commando“ 15,1 l.

SMØRESYSTEM: Fuld tryksmøring. Olepumpe af rotortype. Anti-friktions mellemlejer i bagfjedre.

TRANSMISSION: Standard: 3-trins manuel gearkasse. „Power-Flite“ (2-trins automatisk gearkasse) kan leveres til alle V-8 som ekstra udstyr, undtagen 5920 cm³ motoren. Torque-Flite kan leveres til alle V-8 motorer. 3-trins automatisk gearkasse kan leveres til alle SIX-motorer, som ekstra udstyr. Automatisk differentialelspærring kan ligeledes leveres som ekstra udstyr.

CHASSIS OG KARROSSERI: Rammeforstærket, selvberørende karrosserikonstruktion, ekstra modstandsdygtigt mod vridnings- og bøjningspåvirkninger.

AFFJEDRING: For: Torsionsstænger, ophængt i kugleledds styrelappe og gummiisoleret. Bag: Halvelliptiske 2 1/2" bladfjedre. „Oriflow“ støddæmpere. Styretøj med symmetriske mellemarme. Power-steering kan leveres som ekstra udstyr.

HJUL OG DÆK: 14" sikkerheds hjullægle. Dækstørrelse: 7.50×14. 9-personers Suburban 8.00×14. Dæktryk, 22 lbs. på 6-cylindrede og 24 lbs. på V-8 modeller. Slangelede dæk er standardudstyr. Dæk med hvide sider er ekstra udstyr.

BREMSE: Hydrauliske 11" fuld-aktiverende bremsere, helflydende bremsesko med vulkaniseret belægning. Fodbetjent parkeringsbremse. Servo bremsere kan leveres som ekstra udstyr.

DIMENSIONER: 4-dørs sedan: Akselafstand 2997 mm, længde 5329 mm, bredde 2002 mm. Sporvidde for: 1570 mm, bag: 1519 mm. Suburban og Station Wagons: Akselafstand 3099 mm, længde 5446 mm, bredde 1999 mm.

Ret til ændring i specifikationerne uden varsel forbeholdes.

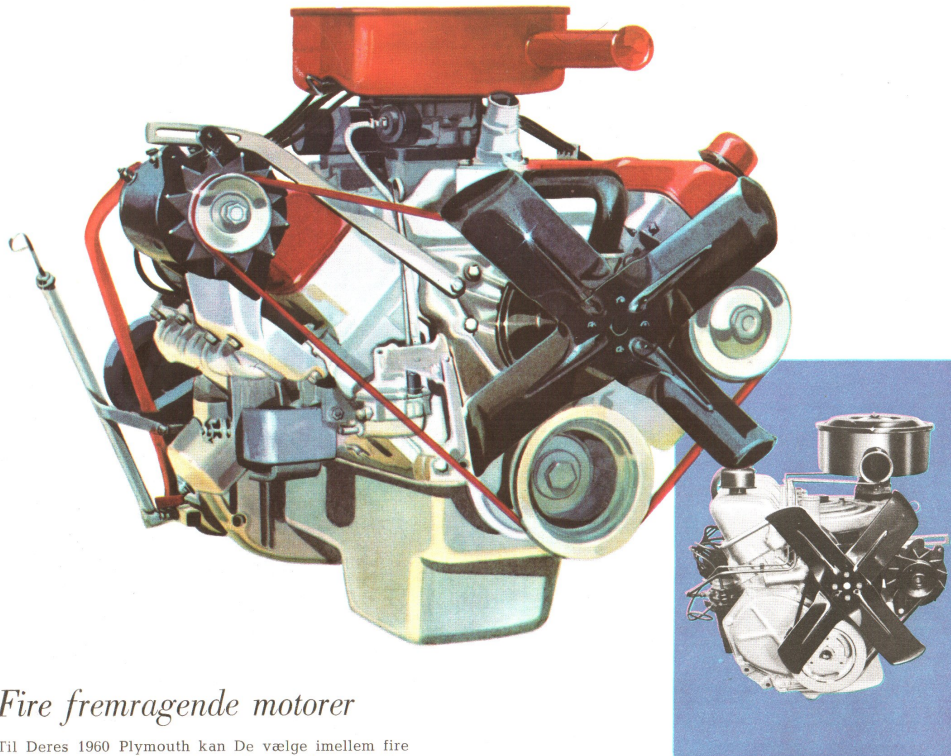

Fire fremragende motorer

Til Deres 1960 Plymouth kan De vælge imellem fire fremragende motorer — tre V-8'ere og den sensationelle, helt ny Plymouth SIX, som har en ydelse og en økonomi, der aldrig tidligere er opnået med en 6-cylindret motor af tilsvarende størrelse.

Den ny 6-cylindrede motor er anbragt under motorhjelmen i en 30° skrå vinkel og har de 6 cylindre på række. Cylinderblokken er gjort ekstra stærk ved at forlænge cylinderløbene. Et nyt manifold system og mange andre detaljer giver den dens fremragende økonomi og ydelse. Boringen er 86,4 mm, slaglængden 105 mm, slagvolumen 3690 cm³, kompressionsforhold 8,5:1 (kan leveres med 7,4:1).

Den ny Plymouth SIX motor er standard på enhver model, hvor De foretrækker en 6-cylindret motor. Hvis De foretrækker en V-8 motor, er Fury V-800 standard med følgende „High Performance“ muligheder:

FURY V-800, 5215 cm³ slagvolumen — kompressionsforhold 9,0:1. To-løbs karburator er standard på alle Plymouth V-8 modeller.

FURY V-800 med „SUPER-PAK“, bestående af en karburator med 4-løbs speciel knastaksel, der giver lang ventilåbning; dobbelt udstødning; kan leveres på alle V-8 modeller.

GOLDEN COMMANDO V-8, 5920 cm³ slagvolumen, i to „HIGH PERFORMANCE“ versioner, kan leveres til alle modeller. 1. version har enkelt 4-løbs karburator og manuel gearkasse, med Torque-Flite som ekstra udstyr. 2. version har dobbelt 4-løbs karburator og den sensationelle ny resonans-afstemte manifold (Torque-Flite standard udstyr). Begge variationer har dobbelt udstødning, speciel køler, starter, kobling og ekstra kraftigt batteri.